

NPK[®] 油圧フレカ Eシリーズ

E-212
E-215
E-218
E-224

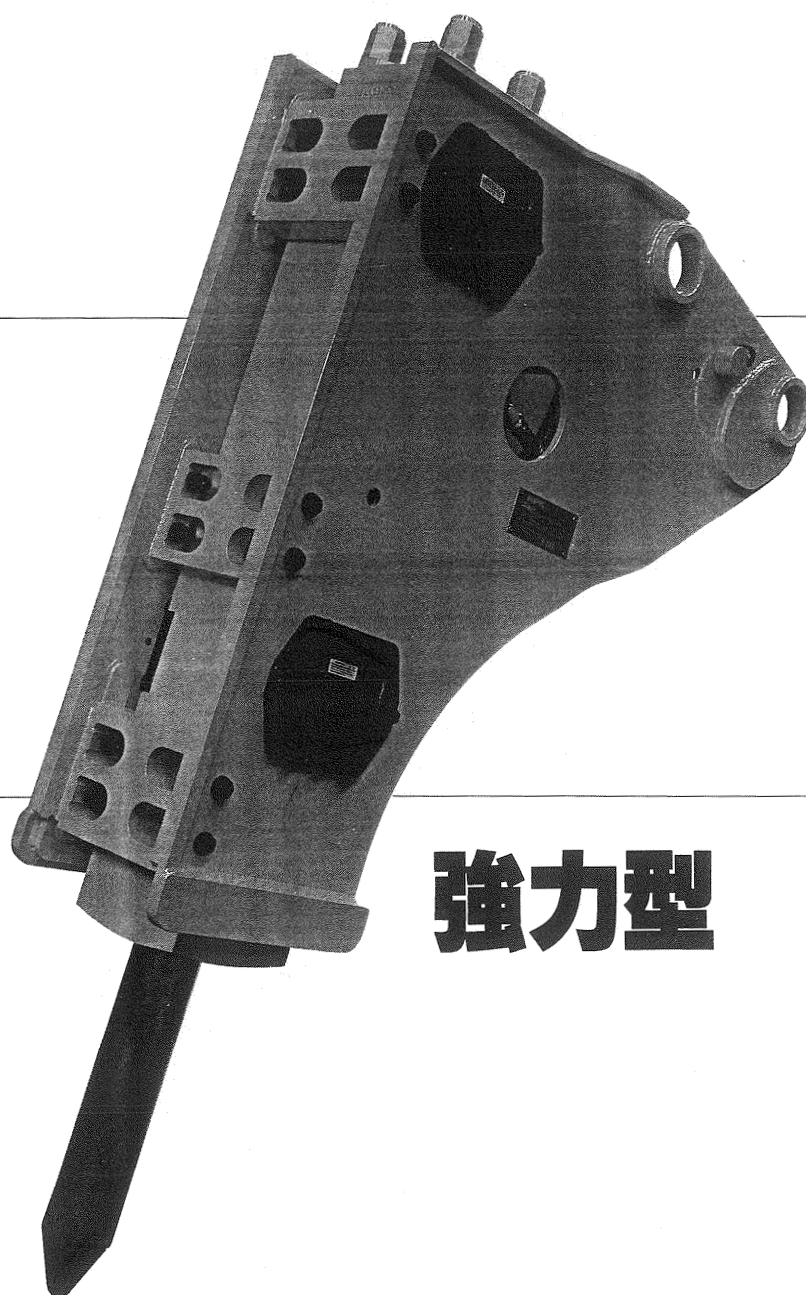

強力型

NPK® 油圧ブレーカ

独自開発の
ガス駆動方式で
パワーアップ

世界最強を誇るNPK油圧ブレーカEシリーズは従来機より30%以上もパワーアップ。硬い岩盤の破碎をはじめとして、あらゆる現場で活躍します。

Eシリーズは全機種防振ブラケットを装備し、作業内容により選べる標準横型、土木仕様横型、また碎石場に最適な縦型ブラケットの3タイプを用意しました。貴社の使用現場に合わせてご選定ください。



適用ショベル
17.0~21.0ton

E-212

油圧/160~180kg/cm²
油量/165~210ℓ/min
打撃数/400~500bpm
全長(チゼル付)/2,263mm
本体重量(チゼル付)/940kg
チゼル・ブラケット付重量/横型1550・縦型1700kg
油圧ホース径/1inch



適用ショベル
21.0~27.0ton

E-215

油圧/170~190kg/cm²
油量/170~220ℓ/min
打撃数/350~450bpm
全長(チゼル付)/2,456mm
本体重量(チゼル付)/1230kg
チゼル・ブラケット付重量/横型2000
油圧ホース径/1inch

強力型 ラインアツプ



仕様

型式	油圧 (kg/cm ²)	油量 (ℓ/min)	打撃数 (bpm)	全長 (チゼル付) (mm)	重量 (チゼル付) (kg)	チゼル・ブラケット付 重量 (kg)		油圧 ホース径 (in)	適用ショベル (ton)
						横型	縦型		
E-212	160~180	165~210	400~500	2,263	940	1550	1700	1	17.0~21.0
E-215	170~190	170~220	350~450	2,456	1230	2000	2200	1	21.0~27.0
E-218	170~190	200~250	350~450	2,610	1500	2500	2700	1	27.0~33.0
E-224	170~190	220~290	340~420	2,810	1870	3000	3200	1	38.0~45.0

※仕様は改良のため予告なしに変更することがありますのでご了承下さい。

主な適用台車(下記適用台車以外に取付ける場合はご相談ください。)

型式	石川島	加藤	キャタピラ	クボタ	コマツ	コベルコ	住友	日立	古河
E-212	IS200G 200J	HD700SE HD700V2 HD800SE HD800V2	320 E200B	KX200	PC200 PW200 PC210	SK07 SK200	S280F SH200	EX200 EX200H EX200K	FX200
E-215	IS220G 220J	HD900SE HD900V2	E240 E240B 325	KX220 KX270	PC220 PC230	SK09 SK220	S340F SH220	EX220 EX270	FX220 FX270
E-218	IS310G	HD1250SE HD1250V2	E300 E300B 330	KX300	PC300 PC310	SK12 SK300	S430F	EX300 EX300H	FX300
E-224	IS450G	HD1880SE HD1880V2	E450 235	KX400	PC400 PC410	SK16 SK400	S580F	EX400 EX400H	

◎油圧ブレーカー使用のオペレーターは、車輛系建設機械運転技能講習修了証を携帯して下さい。

主な適合油圧ショベル

メーカー名	油圧ショベル
石川島	IS06、IS07
加藤	HD700G、HD750G、HD770SE
久保田	KH70
小松	20HT、PC200
神鋼	R907、K907
住友	S70、S280
日鋼	BH70、NC190
日立	UH07
古河	FH70
三菱	MS160、MS180
油谷	YS750

※上記以外の油圧ショベルでも取付できる場合がありますのでご相談下さい。

寸法図

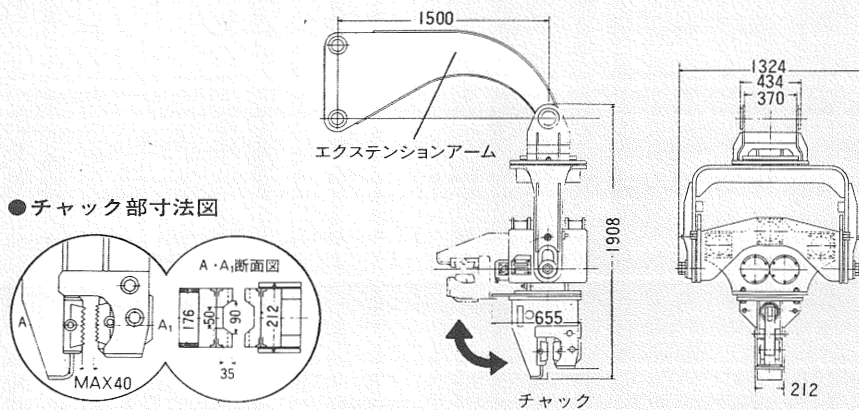

●チャック部寸法図

- 軽量鋼矢板及び鋼矢板II・IIIの兼用型です。
- このほかに鋼管杭、木杭の打込みも可能です。
お問合せください。

エクステンションアームの互換性

各種ショベルメーカーにより、アーム先端部の寸法が異なりますが、NPKエクステンションアームはブラケットピン・ブッシュの交換により、各社、同クラスのショベルに適合するように設計されています。(互換性の有無はメーカー・販売店へお問合せ下さい。)

主な仕様

型式	使用油圧	使用油量	起振力	振動数	重量	高さ
	(kg/cm ²)	(ℓ/min)	(ton)	(c.p.m)	(kg)	(mm)
HP909-7SX	50~120	167~200	9~13	2000~2400	1050 (エクステンションアーム 250kg)	1908

- 車両系建設機械にニューエーパイラを取付けた場合の運転は「車両系建設機械(基礎工事)の技能講習修了証」の交付を受けた人に限られます。
- 仕様は予告なく変更することがありますのであらかじめご了承願います。

NPK

日本ニューマチック建機株式会社

本社 〒143 東京都大田区京浜島2-18-3 ☎(03) 790-1701(代)
サービス課 ☎(03) 790-1702(代)
仙台営業所 〒983 仙台市銀杏町19-23 ☎(0222)93-5285(代)
札幌営業所 〒003 札幌市白石区菊水上町3条3-52 ☎(011)841-9173

製造元 日本ニューマチック工業株式会社

建機営業部 ☎578 東大阪市菱江475
電話 営業課(0729)63-1581(代) サービス課(0729)63-1583(代)
名古屋営業所 ☎450 名古屋市中村区名駅南3-9-3 ☎(052)586-1193(代)
福岡営業所 ☎816 福岡県大野城市山田1-1-30 ☎(092)582-8338(代)
広島営業所 ☎733 広島市西区小川内町1-9-8 ☎(082)293-2039